

Fixation murale orientable pour écran plat - Entraxe maxi 200x200

Réf : SUREFIX515



■ Description du produit

Fixation pour écran Plasma LCD entre 23" et 37" - maxi 20 kg
 Conçu en aluminium pour une structure solide et une finition parfaite
 Entraxe : 200mm à l'horizontale / 200mm à la verticale
 Compatible VESA 100x100 / 200x200
 Inclinable -2°/+10°
 Orientable 180° (base) / 360° (fixation)
 Distance du mur : 54 - 250 mm
 Toutes visseries incluses

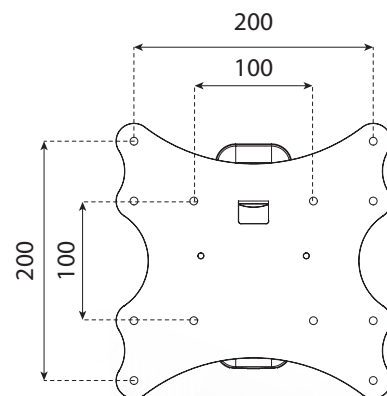

■ Dimensions, poids, packaging Packaging :

boîte en carton 25 x 33 x 5,6 cm Poids net :
 1,85 kg
 Poids brut : 2,05 kg
 PCB : 5 pièces
 Dimensions du carton : 26,1 x 33,3 x 29,3 cm
 Poids brut du carton : 10,25 kg
 Code EAN : 8699273445575

min. 54
 max. 250

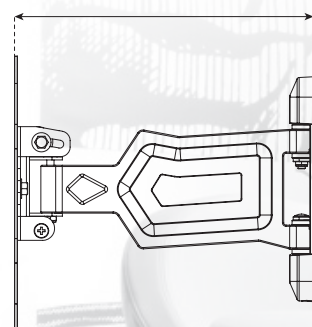

■ Garantie du fabricant

Fabriqué en Chine
 Garantie à vie